



BEZPEČNOSTÉ UPOZORNENIE

Tento návod na použitie obsahuje dôležité a užitočné informácie ohľadne správnej inštalácie, používania, starostlivosti a údržby vašej sady klúčkov ROTOR™ Ágilis. Pozorne si prečítajte a dodržujte inštrukcie obsiahnuté v tomto návode. Doporučujeme si tento návod uchovať aj pre neskoršie použitie.

Nevykonávajte žiadne úpravy alebo nastavenia, ktoré nie sú spomenuté v tomto návode. Ak máte akékoľvek pochybnosti ohľadne vašich schopností namontovať alebo opraviť tento produkt, prosím zoberte váš bicykel do kvalifikovaného servisu a zverte to profesionálnemu mechanikovi.

Nesprávna montáž alebo nesprávny servisný zásah môžu obmedziť vlastnosti produktu a môžu viesť k nebezpečným situáciám, ktoré môžu až vyústiť do vášho zranenia alebo smrti.

Prosím nechajte si tento produkt pravidelne kontrolovať kvalifikovaným mechanikom kvôli akýmkoľvek znakom opotrebovania. Diely, ktoré podstúpili neúmerne opotrebovanie a javia jasné znaky poškodenia ako sú praskliny, deformácie alebo nárazy, si vyžadujú okamžitú výmenu za nové.

Nedodržiavanie starostlivosti a údržby môžu výrazne znížiť životnosť vašej sady klúčkov Ágilis a znížiť jej výkonnosť. Ak máte akékoľvek otázky, prosím kontaktujte profesionálneho mechanika bicyklov alebo vášho najbližšieho predajcu ROTOR™ pre dodatočné informácie.

Upozornenie: Ak sú akékoľvek inštrukcie uvedené v tomto návode v rozpore s pokynmi od výrobcu vášho stredového zloženia alebo pedálov, kontaktujte ich servisné oddelenie a konzultujte s ním svoj zámer a vyžiadajte si jeho súhlas.

ÚDRŽBA

Kontrolujte vaše Ágilis kluky kvôli prasklinám a vážnym škrabancom, uvoľneniu, poškodeniu alebo oslabeniu pred každou jazdou a po každom páde. Ak zistíte niektorú z vyššie uvedených skutočností poškodenia, nepožívajte vaše poškodené kluky Ágilis, dokým nebudú opravené, alebo nahradené za nové.

VÝSTRAHA: Pokračovanie v používaní poškodených dielov môže viesť k strate kontroly nad bicyklom a tá môže viesť ku vášmu zraneniu až smrti.

Je na vlastnej zodpovednosti užívateľa produktu pravidelne si preverovať stav opotrebovania produktu a stanoviť potrebu servisu alebo výmeny dielu. Cyklista by si mal pravidelne kontrolovať svoj bicykel za účelom zistenia prípadných poškodení, ktoré môžu nastať pri normálnom aj nesprávnom používaní. Kontrolujte všetky diely kvôli poškodeniam a opotrebovaniu pred každým použitím. Pravidelne kontrolujte skrutky prevodníkov a ostatné spoje kvôli tesnosti; nepretočte žiadny zo spojov.



ROTOR ZÁRUČNÉ PODMIENKY

- Na sadu klúčkov Rotor Ágilis a jej súčasti je záručná doba 2 roky na akékoľvek výrobné vady alebo vady materiálov. V prípade záručnej vady sa Rotor na základe tejto záruky zaväzuje vadný diel alebo produkt bezplatne opraviť alebo nahradiť.
- Opatrebovanie spôsobené používaním a poruchy, za ktoré nie je výrobca zodpovedný nie sú kryté touto zárukou.
- Poškodenia alebo zničenie spôsobené nevhodným používaním, nesprávnou montážou alebo nedostatočnou údržbou, ako je uvádzané v návode na použitie nie sú kryté touto zárukou.
- Vždy si uchovajte doklad o kúpe, táto záruka nekryje produkty, ktorých sériové číslo alebo identifikácia boli zmazané, zničené alebo upravené.
- Nasledovné dôvody rušia túto záruku:
 - Porušenie vyššie uvedených požiadaviek.
 - Nesprávna montáž.
 - Nesprávne použitie alebo montáž nevhodných dielov.

Záručný servis: Pôvodný predajca musí poslať produkt Rotor spolu s kópiou originálneho dokladu o kúpe tohto produktu.

Tento návod ako aj návody na použité ostatných produktov Rotor Bike Components sú dostupné v origináli na www.rotorbike.com. Slovenské preklady vybraných produktov nájdete na www.merida.sk.

Výrobca:
Rotor Componentes Tecnológicos SL, Španielsko - info@rotorbike.com www.rotorbike.com
Dovozca do SR:
Merida Slovakia s.r.o., Stavebná 36, 974 01 Banská Bystrica - www.merida.sk

ROTOR ÁGILIS

NÁVOD NA POUŽITIE

(REV.: október 2008)

Prečítajte si a porozumte týmto pokynom v ich celistvosti predtým než začnete samotnú montáž.

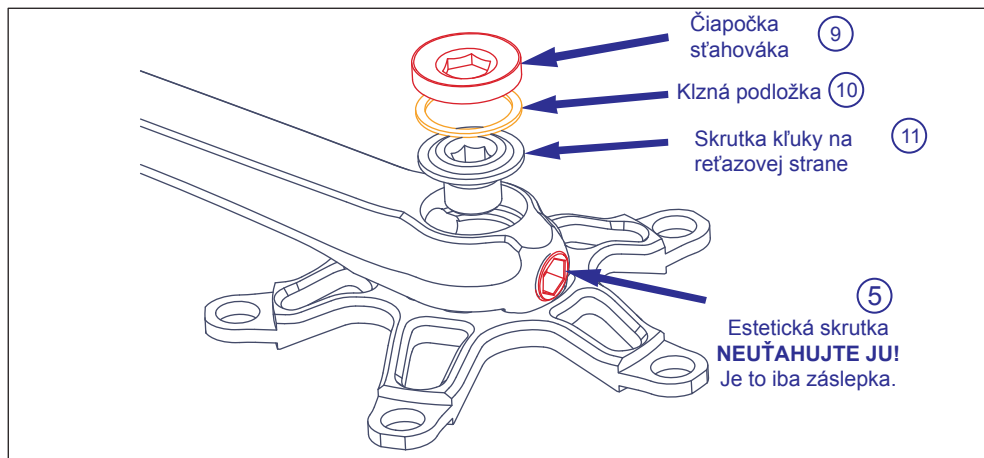
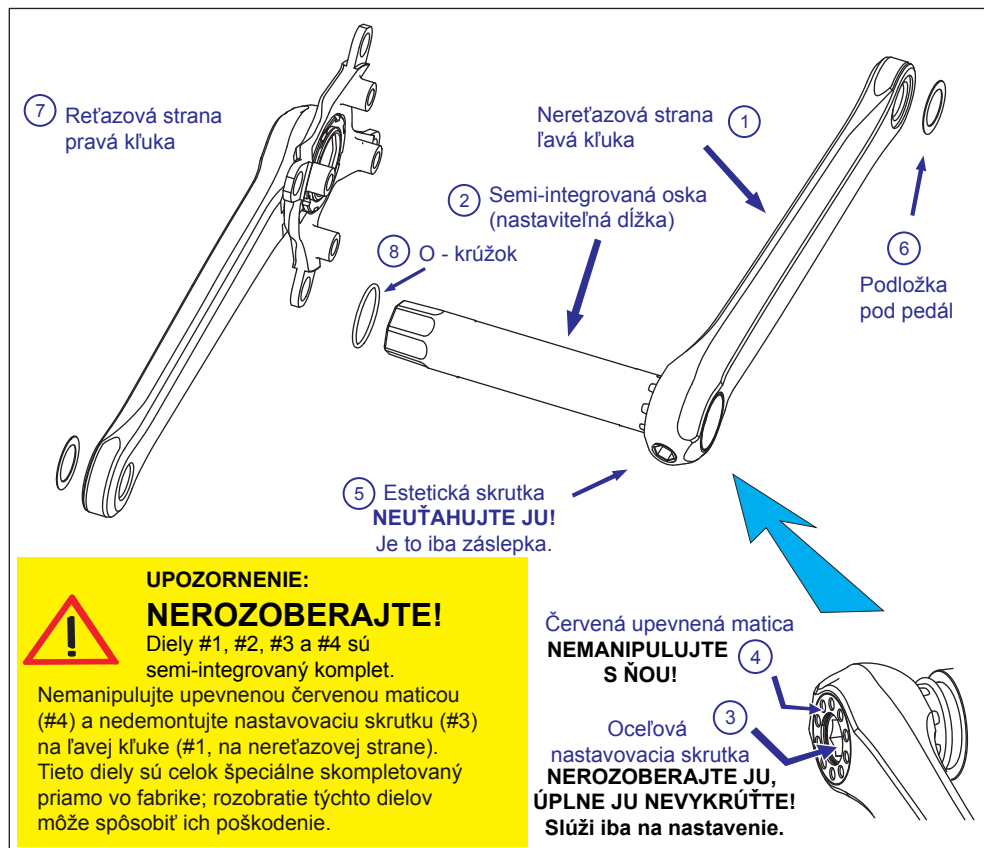

1.- Namontujte prevodníky na pravú kľuku (reťazová strana #7). Ak zakladáte prevodníky Q-Ring, usitite sa, či ste zvolili správnu pozíciu prevodníkov! Použite malé množstvo stredne silného závitového tmelu na skrutky prevodníkov ako prevenciu proti uvoľneniu alebo pukaniu.

2.- Namontujte vaše stredové zloženie (Rotor-SABB, Rotor BB1 alebo iné Shimano kompatibilné stredové zloženie). Postupujte podľa návodu priloženom ku stredovému zloženiu.

3.- Vložte osku cez ľavú stranu stredového zloženia.

Tip: Prichyťte si kľuku o spodnú zadnú stavbu rámu pomocou pásky suchého zipsu, pre uľahčenie ďalších krokov montáže.

4.- Naneste malé množstvo vazelíny na O-krúžok (#8) a založte ho na osku.

KROKY 1 AŽ 4

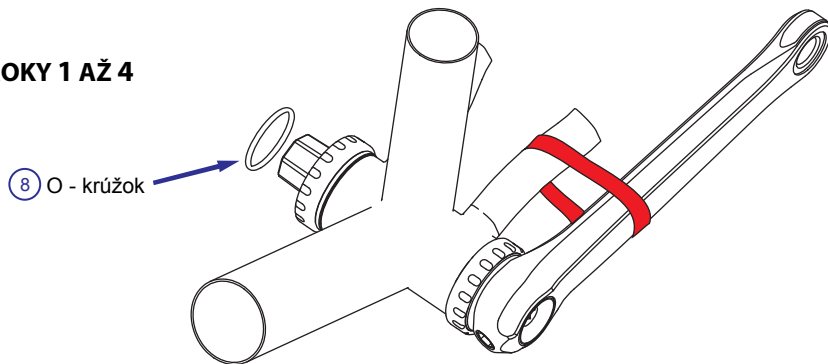

5.- Založte pravú kľuku (reťazovú stranu) na osku a pomocou 8 mm imbusového kľúča utiahnite ocelovú skrutku (#11) momentom 35 Nm.

6.- Pomocou 10 mm imbusového kľúča jemne utiahnite červenú čiapočku sťahováka (#9), potočením približne o 90° (momentom 15 Nm).

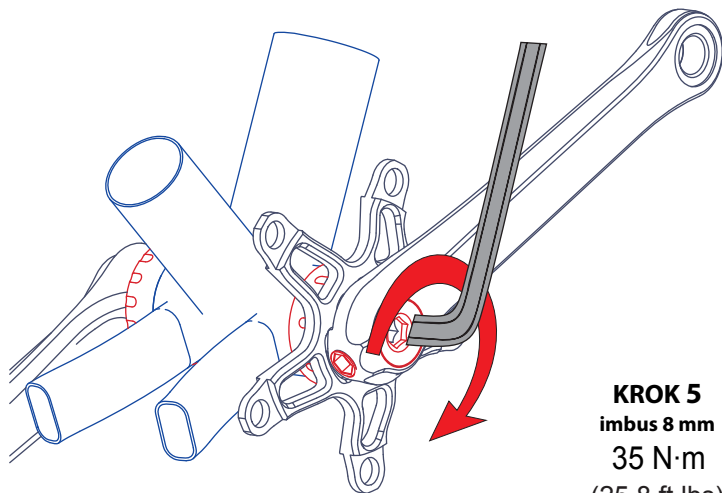

KROK 5
imbus 8 mm
35 N·m
(25.8 ft·lbs)

KROK 6
imbus 10 mm
15 N·m
(11 ft·lbs)

* prevodníky nie su zobrazené, aby boli obrázky prehľadnejšie

NASTAVENIE:

Pred pokračovaním v ďalších krokoch sa presvedčte, že kroky 1-6 boli úspešne ukončené.

7.- Ak je príliš malý tlak na ložiská stredového zloženia (ak je zjavná stranová vôľa), pritiahnite nastavovaciu skrutku #3 na ľavej kľuke (**utiahajte v smere hodinových ručičiek pomocou 10 mm imbusového kľúča**). Ak je tlak príliš veľký (je cítiť zjavný neprimeraný odpor pri točení kľukou), povolte nastavovaciu skrutku #3 (**povoľte proti smeru hodiniek**) a následne skrutku opäť jemne pritiahnite, aby sa kľuka otáčala voľne bez neprimeranej vôle alebo odporu v stredovom zložení.



Dôležité: Presvedčte sa, že 10 mm imbusový kľúč úplne dosadne na dno hlavičky nastavovacej skrutky #3 a zotrvať tak počas celej realizácie **kroku 7**.

NEUŤAHUJTE estetické skrutky #5 na oboch stranách kľúk. Sú to iba záslepky.

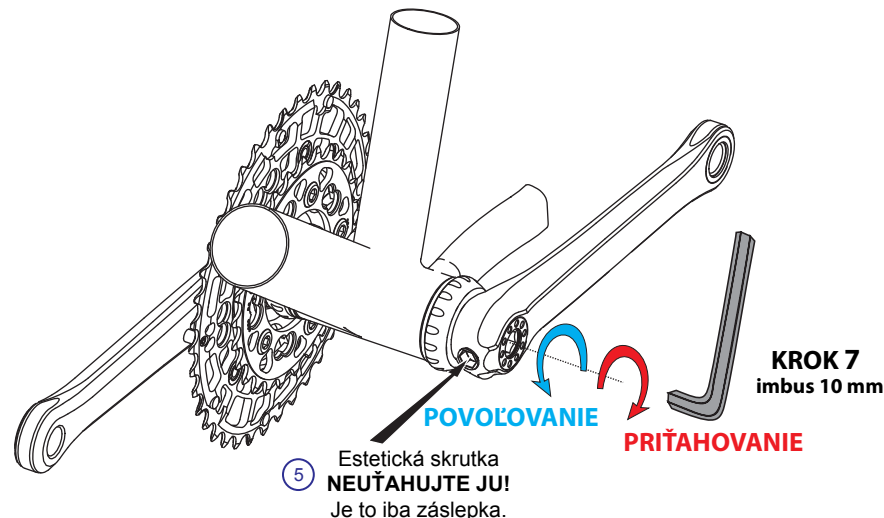

8.- Pred montážou pedálov, založte podložku (#6) do vybratia okolo otvoru pre pedál.

9.- Naneste na závit pedálov vazelínu alebo stredne pevný odstrániteľný závitový tmel pre zabránenie korózii a nežiadúcim zvukom.

10.- Uťahnite pedále momentom 35 Nm.

KROKY 8 AŽ 10

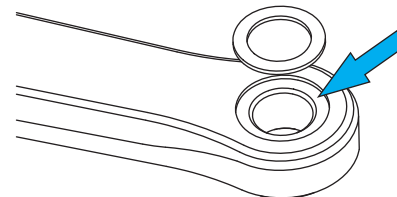

DEMONTÁŽ:

Zľahka povolte čiapočku sťahováka (#9) na REŤAZOVEJ PRAVEJ KĽUKE: odkrúťte ju o 90° proti smeru hodinových ručičiek pomocou 10 mm imbusového kľúča.

NEVYKRÚCAJTE ÚPLNE SŤAHOVÁK Z PRAVEJ KĽUKY (REŤAZOVÁ STRANA)

Následne vykrúčajte proti smeru hodinových ručičiek skrutku (#11) pravej kľuky (reťazová strana) pomocou 8 mm imbusového kľúča až kým sa kľuka úplne neuvoľní z heptagonálnej osky.